













Typové označení		410	420	430
Motor				
DEUTZ diesel	Typ	TD 2012 L 04	TCD 2012 L 04	
Hlavní charakteristika		Vodou chlazený turbomotor s vysokotlakým vstřikováním	Vodou chlazený turbomotor s vysokotlakým vstřikováním a chladičem stlačeného vzduchu	
Maximální výkon (2000/25 EC)*	kW/k	63,5 / 85	73 / 99	80 / 109
Jmenovitý výkon při:	ot./min.	2. 300		2. 100
Počet válců / objem	cm ³	4 / 4. 038		
Vrtání / zdvih	mm	101 / 126		
Nárůst kroutícího momentu	%	32	35	
Max. kroutící moment	Nm	320	380	400
Max. kroutící moment při:	ot./min.	1. 400-1. 600	1. 400-1. 700	1. 400-1. 800
Konstantní výkon při:	ot./min.	1. 800-2. 300		
Interval výměny oleje		500 Mth nebo roční **		
Olejeová náplň / objem palivové nádrže nádrže	l	9 / 160		
Použití Biodieselu		Bez omezení při použití paliva podle normy DIN EN 14214		
Kabina				
Stavba kabiny		Integrovaná, odhlučněná, výfuk upevněný na straně u sloupku		
Vybavení		Sluneční clona, stěrače a ostříkovače vpředu i vzadu, pracovní světla vpředu i vzadu, vnitřní osvětlení, komfortní sedadlo mechanicky odpružené (na přání odpružené vzduchem) s bezpečnostním pásem		
Topení		Teplovodní topení, tři stupně větrání		
Klimatizace		Výklopné přední i zadní okno, větrací soustava, klimatizace na přání, výklopné střešní okno na přání.		
Informační ukazatele		Info-displej s digitálními ukazateli rychlosti, rychlosti otáčení předního a zadního vývodového hřídele, zařazeného stupně pod zatížením, hodin, atd.		
Elektrické vybavení				
Napětí	V	12		
Baterie	V / Ah / A	12 / 180 / 800		
Podvozek, brzdy, řízení				
Uzávěrka diferenciálu vpředu		100%, elektrohydraulické spouštění		
Uzávěrka diferenciálu vzadu		Elektrohydraulické spouštění		
Pohon všech kol		Mechanický, elektrohydraulické spouštění na přání		
Provozní brzda		Kotoučové brzdy v olejové lázni na všech kolech		
Systém řízení		Hydrostatický, samostatné čerpadlo (37 l)		
Úhel natočení předních kol / poloměr otočení		55° / 3,50 m		
Brzda přívěsu		Kombinovaný jedno- a dvouokruhový systém vzduchových brzd na přání		
Hydraulický systém				
Typ čerpadla / nádrž oleje		Open Center / společná s převodovkou		
Výkon hydraulického čerpadla	l / min (bar)	54 (190)		
Odebíratelné množství oleje	l	20		

* Základní údaj pro přihlášení stroje

** poloviční intervaly při použití Biodieselu

TECHNICKÉ ÚDAJE

AGROFARM 410 • 420 • 430

Typové označení	410	420	430	
Hydraulická ramena				
Kategorie zadního tříbodového závěsu	II / rychloupínání na přání			
Zvedací síla zadních ramen	kg 4.300	5.100	5.300	
Přední tříbodový závěs, kategorie II	Integrovaný se skládacími spodními rameny, na přání			
Zvedací síla předních ramen	kg	1.800		
Přídavné hydraulické okruhy				
Počet	2 / 3 na přání			
Beztlaký zpětný okruh	Série			
provedení	Dvojčinné, mechanicky ovládané			
Převodovka				
Převodovka	vpřed / vzad	15 / 15 nebo 20 / 20 Synchronshift, 40 / 40 Duospeed	15 / 15 nebo 20 / 20 Synchronshift, 40 / 40 EcoSpeed na přání	
Spojka	Mechanická, elektrohydraulická spouštěná pedálem nebo tlačítkem na řadicí páce na přání			
Reverzace	Mechanická pomocí samostatné páky na levé straně, na přání se dodává nastavitelné elektrohydraulické ovládní Powershuttle pomocí páky pod volantem			
Rychlosti převodovka Synchronshift 20/20, pneu 480/70 R34, příklad pro Agrofarm 410				
				
1	0,402	1,132	3,605	10,915
2	0,596	1,677	5,341	16,171
3	0,793	2,231	7,106	21,515
4	1,047	2,943	9,374	28,361
5	1,389	3,907	12,442	40,000
Rychlosti převodovka Duospeed 40/40 se dvěma stupni pod zatížením, pneu 480/70 R34, příklad pro Agrofarm 420				
	 (pomalý/rychlý)	 (pomalý/rychlý)	 (pomalý/rychlý)	 (pomalý/rychlý)
1	0,464 / 0,542	1,579 / 1,842	3,410 / 3,978	10,152 / 11,844
2	0,625 / 0,729	2,123 / 2,477	4,586 / 5,351	13,655 / 15,931
3	0,831 / 0,970	2,825 / 3,296	6,102 / 7,119	18,167 / 21,196
4	1,183 / 1,381	4,023 / 4,694	8,689 / 10,138	25,872 / 30,185
5	1,596 / 1,862	5,425 / 6,330	11,717 / 13,671	34,888 / 40,703
Rychlosti převodovka EcoSpeed 40/40 se dvěma stupni pod zatížením, pneu 480/70 R38, příklad pro Agrofarm 430				
	 (pomalý/rychlý)	 (pomalý/rychlý)	 (pomalý/rychlý)	 (pomalý/rychlý)
1	0,542 / 0,632	1,842 / 2,149	3,978 / 4,641	11,844 / 13,819
2	0,729 / 0,850	2,477 / 2,890	5,351 / 6,243	15,931 / 18,587
3	0,970 / 1,131	3,296 / 3,846	7,119 / 8,306	21,196 / 24,729
4	1,381 / 1,611	4,694 / 5,477	10,138 / 11,828	30,185 / 35,217
5	1,862 / 2,172	6,330 / 7,385	13,671 / 15,950	40,703 / 47,490*
Přední vývodová hřídel				
Ovládání	Elektrohydraulické			
Rychlosti otáčky	ot./min.	1.000		
Směr otáčení	Vpravo po směru jízdy			
Zadní vývodová hřídel				
Ovládání	Elektrohydraulické z kabiny a na obou blatnících			
Otáčky zadního vývodového hřídele v závislosti na rychlosti pojezdu	Na přání s vlastní koncovkou vývodového hřídele			
Rychlosti otáček	540 / 540 E / 1,000 / 1,000 E			
Otáčky motoru 540/540E/1000/1000E	ot./min.	2.080 / 1.630 / 2.280 / 1.780		

- a Rozvor
- b Délka
- c Výška nad kabinou

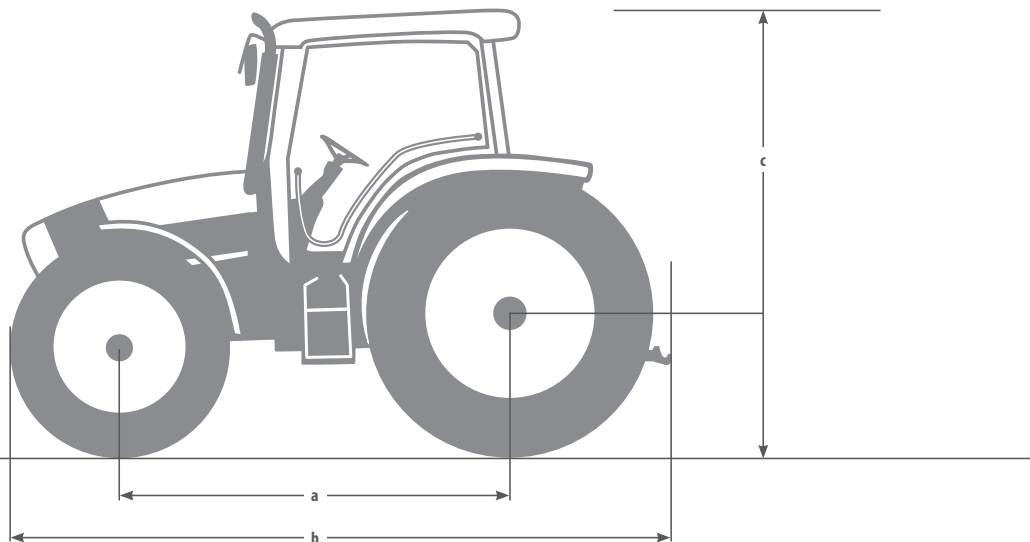

Typové označení	410	420	430
Rozměry v mm			
a Rozvor	2.310	2.340	
b Délka s/bez spodních ramen	4.060 / 3.850	4.160 / 3.950	
c Celková výška s/bez klimatizace*	2.560 / 2.730	2.638 / 2.808	
Rozchod kol	Stavitelné ráfky, rozchod dle pneu od 1.500 do 2.100 mm		
Minimální šířka	1.957 mm při pneu 340/85 R 38		
Světlá výška (sériové pneu)	500	500	
Váhy v kg (verze 40 km/h s kabinou)			
Pohotovostní hmotnost**			
Vpředu	1.610	1.620	1.650
Vzadu	2.060	2.390	2.450
Celková	3.670	4.010	4.100
Max. přípustná hmotnost			
Max. hmotnost na přední nápravu	2.800	3.000	
Max. hmotnost na zadní nápravu	3.300	4.800	
Celková přípustná hmotnost	6.100	7.200	

* Standardní střecha, závislé na rozměru zadních kol

** S držákem závaží, bez přídatného závaží, bez předních hydraulických ramen, s kabinou, řidičem (75 kg) a plnou nádrží

TECHNICKÉ ÚDAJE

AGROFARM 410 • 420 • 430

Typové označení	410		420		430	
	Přední	Zadní	Přední	Zadní	Přední	Zadní
Volitelné	320 / 85 R 24	420 / 85 R 30	–	–	–	–
Volitelné	360 / 70 R 24	480 / 70 R 30	–	–	–	–
Volitelné	320 / 85 R 28	340 / 85 R 38	320 / 85 R 28	340 / 85 R 38	320 / 85 R 28	340 / 85 R 38
Volitelné	480 / 65 R 24	540 / 65 R 34	480 / 65 R 24	540 / 65 R 34	480 / 65 R 24	540 / 65 R 34
Standard	420 / 70 R 24	480 / 70 R 34	420 / 70 R 24	480 / 70 R 34	420 / 70 R 24	480 / 70 R 34
Volitelné	380 / 85 R 24	420 / 85 R 34	380 / 85 R 24	420 / 85 R 34	380 / 85 R 24	420 / 85 R 34
Volitelné	–	–	480 / 70 R 24	520 / 70 R 34	480 / 70 R 24	520 / 70 R 34
Volitelné	–	–	420 / 85 R 24	460 / 85 R 34	420 / 85 R 24	460 / 85 R 34
Volitelné	–	–	340 / 85 R 28	420 / 85 R 38	340 / 85 R 28	420 / 85 R 38
Volitelné	–	–	440 / 65 R 28	540 / 65 R 38	440 / 65 R 28	540 / 65 R 38
Volitelné	–	–	380 / 70 R 28	480 / 70 R 38	380 / 70 R 28	480 / 70 R 38

Aktuální standardní pneumatiky jsou pouze orientační a řídí se platným ceníkem.

S cílem vyjit vstříc rostoucí poptávce po výkonné zemědělské technice byla v první polovině devadesátých let minulého století v Neplachově poblíž Českých Budějovic založena GARNEA. Od prvopočátku se tým mladých spolupracovníků soustředil na systematické rozvíjení obchodních vztahů a zejména na pečlivé naslouchání potřebám zákazníků. Díky nadšení a zaujetí pro věc získala společnost zakrátko významné postavení v tomto specifickém oboru. Pokud se rozhodnete dobře investovat prostředky do spolehlivosti, dlouhé životnosti a špičkového servisu německých traktorů DEUTZ-FAHR, jste na správné adrese.



INOVACE S ROZUMEM

**VÝHRADNÍ IMPORTÉR
PRO ČESKOU REPUBLIKU**

www.deutzfahr.cz



Víc než jistota